

ERP16VT укороченная колёсная база (SWB)/средняя колёсная база (MWB)/удлиненная колёсная база (LWB). Размеры мачт и грузоподъёмность (кг) – шины Суперэластик

Модель		ERP 16 VT SWB						ERP 16 VT MWB						ERP 16 VT LWB					
Ширины		18 x 7-8						8 x 7-8						8 x 7-8					
Ширина между шинами		1050 мм						1050 мм						1050 мм					
Мачта	Минимальная высота вил h1	Свободный ход вил h2+	Высота подъёма вил MHN h3+	Максимальная высота вил h4	Наклон	Вилы			Боковое смещение вил			Вилы			Боковое смещение вил				
						Центр загрузки	Центр загрузки	Центр загрузки	Центр загрузки	Центр загрузки	Центр загрузки	Центр загрузки	Центр загрузки	Центр загрузки	Центр загрузки				
2-х секционная мачта без свободного хода LFL Clear-View	2230	140	3360	3868	5	5	500	600	700	500	600	700	500	600	700	500	600	700	
	2580	140	3860	4368	5	5	1600	1450	1390	1600	1450	1390	1600	1450	1390	1600	1450	1390	
	2830	140	4360	4868	5	5	1600	1450	1390	1600	1450	1390	1600	1450	1390	1600	1450	1390	
2-х секционная мачта со свободным ходом FFL HI-Vis	2180	140	3430	4006	5	5	500	600	700	500	600	700	500	600	700	500	600	700	
	2530	140	3930	4506	5	5	1600	1450	1390	1600	1450	1390	1600	1450	1390	1600	1450	1390	
	2780	140	4430	5006	5	5	1600	1450	1390	1600	1450	1390	1600	1450	1390	1600	1450	1390	
2-х секционная мачта со свободным ходом FFL HI-Vis	2080	1505	3215	3813	5	5	500	600	700	500	600	700	500	600	700	500	600	700	
	2330	1755	3715	4313	5	5	1600	1450	1390	1600	1450	1390	1600	1450	1390	1600	1450	1390	
	2680	2105	4335	4913	5	5	1600	1450	1390	1600	1450	1390	1600	1450	1390	1600	1450	1390	
3-х секционная мачта со свободным ходом FFL Clear View	2080	1572	4600	5108	5	5	500	600	700	500	600	700	500	600	700	500	600	700	
	2180	1672	4900	5408	5	5	1490	1350	1280	1460	1340	1210	1500	1360	1290	1500	1360	1290	
	2330	1822	5200	5708	5	5	1390	1300	1220	1360	1280	1160	1420	1310	1230	1390	1290	1170	
3-х секционная мачта со свободным ходом FFL HI-Vis	2030	1455	4600	5175	5	5	500	600	700	500	600	700	500	600	700	500	600	700	
	2130	1555	4900	5475	5	5	1510	1370	1310	1460	1340	1240	1520	1380	1310	1520	1370	1240	
	2280	1705	5200	5775	5	5	1460	1320	1250	1430	1310	1190	1470	1330	1260	1470	1320	1200	

ERP18VT средняя колёсная база (MWB)/удлиненная колёсная база (LWB). Размеры мачт и грузоподъёмность (кг) – шины Суперэластик

Модель		ERP 18 VT MWB						ERP 18 VT LWB										
Ширины		200 / 50-10						200 / 50-10										
Ширина между шинами		1116 мм						1116 мм										
Мачта	Минимальная высота вил h1	Свободный ход вил h2+	Высота подъёма вил MHN h3+	Максимальная высота вил h4	Наклон	Вилы			Боковое смещение вил			Вилы			Боковое смещение вил			
						Центр загрузки	Центр загрузки	Центр загрузки	Центр загрузки	Центр загрузки	Центр загрузки	Центр загрузки	Центр загрузки					
2-х секционная мачта без свободного хода LFL HI-Vis	2180	140	3430	4006	5	5	500	600	700	500	600	700	500	600	700	500	600	700
	2530	140	3930	4506	5	5	1800	1600	1550	1800	1600	1470	1800	1600	1550	1800	1600	1470
	2780	140	4430	5006	5	5	1780	1580	1530	1780	1580	1450	1780	1580	1530	1780	1580	1450
2-х секционная мачта со свободным ходом FFL HI-Vis	2080	1505	3215	3813	5	5	500	600	700	500	600	700	500	600	700	500	600	700
	2330	1755	3715	4313	5	5	1800	1600	1550	1800	1600	1470	1800	1600	1550	1800	1600	1470
	2680	2105	4335	4913	5	5	1800	1600	1540	1770	1600	1470	1800	1600	1540	1800	1600	1470
3-х секционная мачта со свободным ходом FFL HI-Vis	2030	1455	4600	5175	5	5	500	600	700	500	600	700	500	600	700	500	600	700
	2130	1555	4900	5475	5	5	1770	1570	1520	1750	1570	1440	1770	1570	1520	1770	1570	1440
	2280	1705	5200	5775	5	5	1650	1470	1410	1650	1470	1340	1650	1470	1410	1650	1470	1340

ERP20VT удлиненная колёсная база (LWB). Размеры мачт и грузоподъёмность (кг) – шины Суперэластик

Модель		ERP 20 VT MWB						ERP 20 VT LWB										
Ширины		200 / 50-10						200 / 50-10										
Ширина между шинами		1116 мм						1116 мм										
Мачта	Минимальная высота вил h1	Свободный ход вил h2+	Высота подъёма вил MHN h3+	Максимальная высота вил h4	Наклон	Вилы			Боковое смещение вил			Вилы			Боковое смещение вил			
						Центр загрузки	Центр загрузки	Центр загрузки	Центр загрузки	Центр загрузки	Центр загрузки	Центр загрузки	Центр загрузки					
2-х секционная мачта без свободного хода LFL HI-Vis	2180	140	3430	4006	5	5	500	600	700	500	600	700	500	600	700	500	600	700
	2530	140	3930	4506	5	5	2000	1800	1700	1990	1780	1620	2000	1800	1700	1990	1780	1620
	2780	140	4430	5006	5	5	1980	1780	1680	1940	1760	1590	1980	1780	1680	1910	1760	1590
2-х секционная мачта со свободным ходом FFL HI-Vis	2080	1505	3215	3813	5	5	500	600	700	500	600	700	500	600	700	500	600	700
	2330	1755	3715	4313	5	5	2000	1800	1700	1990	1780	1620	2000	1800	1700	1990	1780	1620
	2680	2105	4335	4913	5	5	2000	1800	1690	1940	1780	1610	2000	1800	1680	1910	1750	1610
3-х секционная мачта со свободным ходом FFL HI-Vis	2030	1455	4600	5175	5	5	500	600	700	500	600	700	500	600	700	500	600	700
	2130	1555	4900	5475	5	5	1910	1720	1620	1870	1690	1540	1900	1710	1610	1840	1690	1530
	2280	1705	5200	5775	5	5	1850	1660	1560	1820	1640	1480	1790	1650	1550	1760	1620	1470

Обратите внимание на то, что грузоподъёмность указана в килограммах. В таблицах приведены данные электропогрузчиков с аккумуляторными батареями стандарта DIN, длиной вил 1000 мм без защитного ограждения

Серия VT

Модели: 15VT SWB, 16VT SWB/MWB/LWB, 18VT MWB/LWB, 20VT LWB

Технология переменного тока

В тяговых электродвигателях переменного тока Yale применяются термостойкие изоляционные материалы класса H. Они приспособлены для работы в самых тяжелых условиях эксплуатации. Плавное изменение направления движения обеспечивает безопасное движение погрузчика и комфортное управление. Благодаря применению технологии переменного тока при использовании режима максимальной мощности "HiP" погрузчику обеспечиваются максимальные скорость и ускорение при движении как по прямой, так на подъемах. Технология переменного тока также повышает производительность погрузчика и снижает эксплуатационные расходы (межсервисный интервал увеличен до 1000 моточасов).

Тормоза

Погрузчик оснащён автоматическим стояночным тормозом и погруженным в масло тормозами. Автоматический стояночный тормоз YaleStop™ имеет пружинный привод и электромагнитные выключатели, которые установлены на оба электродвигателя. Стояночный тормоз включается автоматически с помощью электронной системы управления и всегда включён во время остановки погрузчика, что обеспечивает высокую безопасность при работе на пандусах.

Рулевое управление

Электродвигатель переменного тока мощностью 12 кВт приводит в действие насос, который обеспечивает подачу гидравлической жидкости в усилитель рулевого управления и гидравлическую систему погрузчика. Благодаря этому отсутствует необходимость установки отдельного электродвигателя и гидравлического насоса рулевого управления, что повышает надёжность погрузчика. Рулевая колонка регулируется в диапазоне 26°. Во время движения в повороте частота вращения тяговых электродвигателей постоянно корректируется независимо друг от друга с помощью датчика тягового усилия, обеспечивая погрузчику высокую плавность хода. Сдвоенная конструкция управляемых колёс увеличивает срок службы шин, уменьшает потребление энергии и улучшает устойчивость погрузчика.

Рабочие программы

С помощью дисплея возможна индивидуальная настройка рабочих характеристик погрузчика. Дисплей позволяет установить одну из 4-х рабочих программ, наиболее соответствующую текущему режиму работы, типу груза или предпочтениям оператора. Максимальные скорость и ускорение достигаются при выборе

программы 4, а при необходимости более точного маневрирования и увеличения времени работы аккумуляторной батареи без подзарядки идеально подходит программа 1. Технический специалист также может менять максимальные скорость и ускорение в программе 4 - при этом настройки программ 1, 2 и 3 поменяются автоматически, в определённом процентном отношении к параметрам программы 4.

Режимы 'eLo' и 'HiP'

Режим экономии энергии 'eLo' погрузчика Yale серии VT (устанавливается вводом сервисного кода с помощью дисплея) обеспечивает минимальное потребление энергии и позволяет эксплуатировать погрузчик в течение длительного периода времени без подзарядки аккумуляторной батареи. Режим максимальной мощности 'HiP' обеспечивает максимальные скорость и ускорение и предназначен для обработки грузов с очень высокой интенсивностью.

Улучшенная эргономика

Электропогрузчики серии VT обеспечивают оператору максимальный комфорт. Рабочее место оператора разработано с учётом самых передовых достижений в области эргономики и обеспечивает простое и удобное управление, максимальный уровень безопасности, отличный обзор. Погрузчик оснащён низкой подножкой, широким полом, передней панелью с множеством полезных ёмкостей, поручнями для удобства посадки в кабину и комфортного движения задним ходом. На погрузчик устанавливается сиденье Sears FLM 80 с ходом амортизатора 80 мм, а в качестве опции возможна установка поворотного сиденья для более комфортного движения задним ходом. Модуль мини-рычагов и рычаги ручного управления оснащены встроенным переключателем направления движения. Большое пространство для ног оператора обеспечивает свободный доступ в кабину с обеих сторон погрузчика.

Мачты

Все погрузчики оснащаются мачтами Yale Hi-Vis™: 2-х секционными без свободного хода вил (LFL), а также 2-х и 3-х-секционными со свободным ходом вил (FFL). Мачты Yale Hi-Vis™ обеспечивают максимальную обзорность благодаря широким рамам, вдоль которых компактно расположены подъёмные цепи и главные цилиндры подъёма. Для погрузчиков грузоподъёмностью 1,5 и 1,6 тонн предлагаются новые мачты Yale Clear View™, которые обеспечивают самую лучшую обзорность в своём классе.

Аккумуляторные батареи

Предусмотрена возможность установки аккумуляторных батарей 2-х стандартов: DIN и BS. На выбор предлагается 3 варианта колёсной базы: укороченная (SWB), средняя (MWB) и удлиненная (LWB). Погрузчики с удлиненной колёсной базой (LWB) обладают дополнительным пространством для установки АКБ большей емкости, что увеличивает продолжительность работы погрузчика без подзарядки. Погрузчики с укороченной колёсной базой (SWB) отличаются высокой маневренностью и позволяют работать в более узких проходах. Погрузчик оснащён индикатором заряда аккумуляторной батареи: в случае сильного разряда АКБ погрузчик автоматически отключает функцию подъёма.

Низкие эксплуатационные расходы

Погружённые в масло тормоза, автоматический стояночный тормоз, электродвигатель переменного тока и шина CANbus не требуют технического обслуживания, что позволяет значительно сократить эксплуатационные расходы. Трансмиссия заправлена маслом на весь срок службы и также не требует технического обслуживания. В качестве опции возможна установка энергосберегающих светодиодных фонарей.

Интервал между техническим обслуживанием большинства узлов и агрегатов погрузчика составляет 1000 моточасов.

Рекуперативное торможение увеличивает время работы аккумуляторной батареи без подзарядки и продлевает срок службы многих узлов погрузчика.

Опции

- Мини-рычаги Accutouch
- Педаль выбора направления движения
- Головное освещение и светодиодные фонари (LED)
- Сигнализация движения задним ходом
- Встроенное устройство бокового смещения вил
- Аккумуляторные батареи стандарта DIN или BS
- Боковое извлечение аккумуляторной батареи

Серия VT

Вилочные электропогрузчики переменного тока

1,500 кг, 1,600 кг, 1,800 кг и 2,000 кг



- Автоматический стояночный тормоз YaleStop
- Погруженные в масло тормоза
- Технология передачи данных CANbus
- Мощный электродвигатель переменного тока
- 2 варианта аккумуляторных батарей: DIN и BS



Компания "Универсал-Спецтехника"
г. Москва, ул. Свободы, д. 35, стр. 41
тел.: (495) 363-35-75
www.ust-co.ru
e-mail: info@ust-co.ru



Компания NACCO Materials Handling Limited осуществляет торговую деятельность от имени компании Yale Europe Materials Handling Flagship House, Reading Road North, Fleet, Hampshire GU51 4WD, U.K.
Телефон: +44 (0) 1252 770700 факс: +44 (0) 1252 770784
www.yale-forklifts.eu



Безопасность. Погрузчик соответствует действующим требованиям ЕС.
Номер части публикации. 258725907 Rev.03(06)
Отпечатано в Великобритании (0210HG) RU
© Yale Europe Materials Handling 2009. Все права защищены.
На иллюстрациях показан погрузчик с дополнительным оборудованием.

Страна регистрации: Англия. Регистрационный номер компании: 02636775



Размеры погрузчика

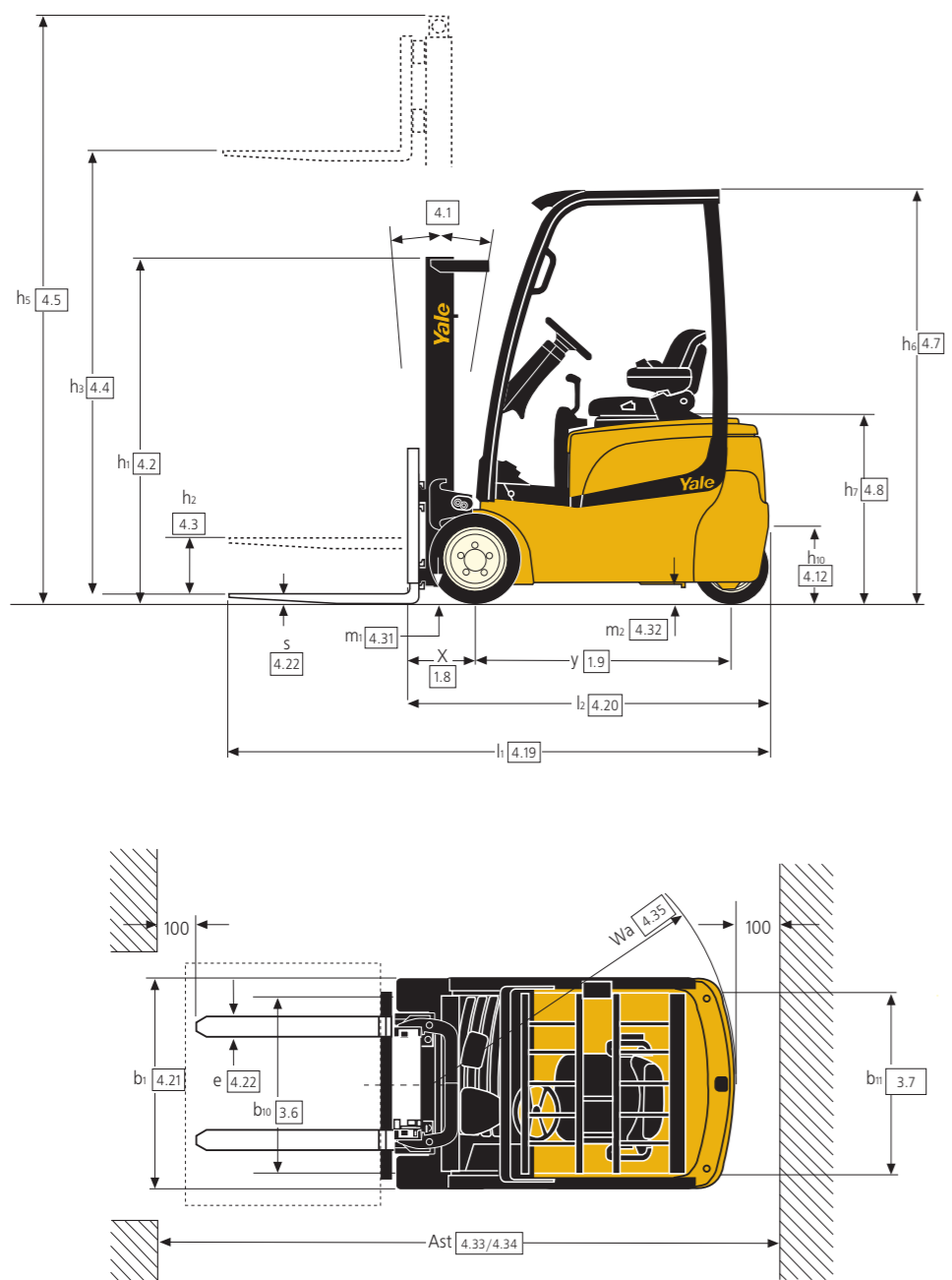

ERP15VT укороченная колёсная база (SWB). Размеры мачт и грузоподъёмность (кг) – шины Суперэластик

Модель		ERP 15VT SWB									
Шины		18 x 7-8									
Ширина между шинами		1050 мм									
Мачта	Минимальная высота вил h1	Свободный ход вил h2+	Высота подъема вил MPP h3+	Максимальная высота мачты h4	Наклон вил	Вилы			Боковое смещение вил		
						Центр загрузки			Центр загрузки		
						500	600	700	500	600	700
2-х секционная мачта без свободного хода LFL Clear View	2230	140	3360	3868	5 / 5	1500	1300	1300	1500	1300	1240
	2580	140	3860	4368	5 / 5	1500	1300	1300	1500	1300	1230
	2830	140	4360	4868	5 / 5	1480	1280	1280	1480	1280	1220
	3180	140	4860	5368	5 / 5	1400	1210	1210	1400	1210	1140
3-х секционная мачта со свободным ходом FFL Clear View	2080	1572	4600	5108	5 / 5	1450	1250	1250	1450	1250	1190
	2180	1672	4900	5408	5 / 5	1400	1210	1200	1400	1210	1140
	2330	1822	5200	5708	5 / 5	1340	1160	1150	1340	1160	1090
	2430	1942	5500	6008	5 / 5	1240	1110	1100	1210	1110	1040

Технические характеристики – VDI 2198

		Yale	Yale	Yale	Yale	Yale	Yale	Yale	Yale	11		
		ERP 15VT (SWB)	ERP 16VT (SWB)	ERP 16VT (MWB)	ERP 16VT (LWB)	ERP 18VT (MWB)	ERP 18VT (LWB)	ERP 20VT (MWB)	ERP 20VT (LWB)	12		
Основные характеристики	1.1	Производитель								1.1		
	1.2	Модель								1.2		
	1.3	Тип привода	Аккумуляторная батарея	Аккумуляторная батарея	Аккумуляторная батарея	Аккумуляторная батарея	Аккумуляторная батарея	Аккумуляторная батарея	Аккумуляторная батарея	Аккумуляторная батарея	1.3	
	1.4	Положение оператора	Сидя	Сидя	Сидя	Сидя	Сидя	Сидя	Сидя	Сидя	1.4	
	1.5	Номинальная грузоподъемность	Q (кг)	1500	1600	1600	1800	1800	2000	2000	1.5	
	1.6	Расстояние от оси передних колес до спинок вил	x (мм)	500	500	500	500	500	500	500	1.6	
	1.8	Расстояние от оси передних колес до спинок вил	x (мм)	326	326	326	326	321	321	321	1.8	
	1.9	Колесная база	y (мм)	1290	1290	1386	1494	1386	1494	1386	1494	1.9
	2.1	Общая масса (с батареей)	кг	2990	2990	3190	3210	3260	3280	3540	3290	2.1
Масса	2.2	Нагрузка на ось (с грузом), передняя/задняя	кг	3877 / 604	4013 / 540	4062 / 721	4005 / 797	4449 / 606	4384 / 691	4895 / 635	4730 / 572	2.2
	2.3	Нагрузка на ось (без груза), передняя/задняя	кг	1416 / 1566	1491 / 1563	1506 / 1676	1520 / 1682	1582 / 1673	1595 / 1680	1709 / 1822	1616 / 1674	2.3
	3.1	Тип шин		Суперэластик	Суперэластик	Суперэластик	Суперэластик	Суперэластик	Суперэластик	Суперэластик	Суперэластик	3.1
Колеса и шины	3.2	Размер передних шин		18 x 7-8	18 x 7-8	18 x 7-8	18 x 7-8	200 / 50-10	200 / 50-10	200 / 50-10	200 / 50-10	3.2
	3.3	Размер задних шин		15 x 4.5-8	15 x 4.5-8	15 x 4.5-8	15 x 4.5-8	15 x 4.5-8	15 x 4.5-8	15 x 4.5-8	3.3	
	3.5	Количество колес, передние/задние (X-ведущие)		2X / 2	2X / 2	2X / 2	2X / 2	2X / 2	2X / 2	2X / 2	3.5	
	3.6	Передняя колея колес	b10 (мм)	889	889	889	889	908	908	908	908	3.6
	3.7	Задняя колея колес	b11 (мм)	194	194	194	194	194	194	194	194	3.7
	4.1	Угол наклона мачты вперед/назад	град	5 / 5	5 / 5	5 / 5	5 / 5	5 / 5	5 / 5	5 / 5	5 / 5	4.1
	4.2	Минимальная высота мачты	h1 (мм)	2230	2230	2230	2180	2180	2180	2180	2180	4.2
Габаритные размеры	4.3	Свободный ход каретки t	h2 (мм)	100	100	100	100	100	100	100	100	4.3
	4.4	Высота подъема вил t	h3 (мм)	3320	3320	3320	3320	3390	3390	3390	3390	4.4
	4.5	Высота поднятой мачты :	h4 (мм)	3898	3898	3898	3898	4006	4006	4006	4006	4.5
	4.7	Высота кабины по защитному ограждению	h6 (мм)	2070	2070	2070	2070	2070	2070	2070	2070	4.7
	4.8	Высота сиденья кресла оператора 8	h7 (мм)	919	919	919	919	919	919	919	919	4.8
	4.12	Высота буксировочного крюка	h10 (мм)	500	500	500	500	500	500	500	500	4.12
	4.19	Габаритная длина	l1 (мм)	2805	2805	2901	3004	2896	2999	2896	2999	4.19
	4.20	Длина до спинок вил	l2 (мм)	1805	1805	1901	2004	1896	1999	1896	1999	4.20
	4.21	Габаритная ширина со стандартными шинами	b1/b2 (мм)	1050	1050	1050	1050	1116	1116	1116	1116	4.21
	4.22	Стандартные вилы (Длина x Ширина x Толщина)	s/e/l (мм)	40 x 80 x 1000	40 x 80 x 1000	40 x 80 x 1000	40 x 80 x 1000	40 x 80 x 1000	40 x 80 x 1000	40 x 100 x 1000	40 x 100 x 1000	4.22
	4.23	Класс каретки вил		2A	2A	2A	2A	2A	2A	2A	2A	4.23
	4.24	Ширина каретки вил w	b3 (мм)	907	907	907	907	977	977	977	977	4.24
	4.31	Дорожный просвет под мачтой	m1 (мм)	88	88	88	88	88	88	88	88	4.31
	4.32	Дорожный просвет посреди колесной базы	m2 (мм)	100	100	100	100	100	100	100	100	4.32
4.33	Ширина рабочего коридора для паллет 1000x1200, в ширину	Ast (мм)	3131	3131	3230	3331	3226	3327	3226	3327	4.33	
4.34	Ширина рабочего коридора для паллет 800x1200, вдоль	Ast (мм)	3254	3254	3353	3454	3348	3449	3348	3449	4.34	
4.35	Внешний радиус поворота	Wa (мм)	1476	1476	1575	1676	1575	1676	1575	1676	4.35	
4.36	Внутренний радиус поворота	b13 (мм)	0	0	0	0	0	0	0	0	4.36	
Рабочие характеристики	5.1	Скорость движения с грузом/без груза J	км/ч	16 / 16	16 / 16	16 / 16	16 / 16	16 / 16	16 / 16	16 / 16	16 / 16	5.1
	5.2	Скорость подъема каретки с грузом/без груза	м/сек	.43 / .59	.43 / .59	.43 / .59	0.43 / 0.60	0.41 / 0.58	0.41 / 0.58	0.40 / 0.58	0.40 / 0.58	5.2
	5.3	Скорость опускания каретки с грузом/без груза	м/сек	.50 / .47	.50 / .47	.50 / .47	0.50 / 0.48	0.46 / 0.40	0.46 / 0.50	0.47 / 0.40	0.47 / 0.40	5.3
	5.5	Тяговое усилие с грузом/без груза	H	3406 / 3680	3406 / 3680	3406 / 3680	3406 / 3680	3337 / 3646	3337 / 3646	3260 / 3603	3294 / 3637	5.5
	5.8	Преодолеваемый подъем с грузом/без груза	%	25 / 34	25 / 34	25 / 35	25 / 35	23 / 35	23 / 36	31 / 34	22 / 36	5.8
	5.9	Время разгона (10 м.), с грузом/без груза	сек	4.6 / 4.1	4.6 / 4.1	4.6 / 4.1	4.6 / 4.1	4.6 / 4.1	4.6 / 4.1	4.6 / 4.1	4.6 / 4.1	5.9
5.10	Рабочая тормозная система		Гидравлический	Гидравлический	Гидравлический	Гидравлический	Гидравлический	Гидравлический	Гидравлический	Гидравлический	5.10	
Электропитание	6.1	Мощность приводного двигателя, S2 60мин.	кВт	2 x 5.0	2 x 5.0	2 x 5.0	2 x 5.0	2 x 5.0	2 x 5.0	2 x 5.0	2 x 5.0	6.1
	6.2	Мощность двигателя привода гидромотора, S3 15%	кВт	12	12	12	12	12	12	12	12	6.2
	6.3	Аккумуляторная батарея DIN 43531/35/36 A, B, C, не DIN		DIN 43531-A	DIN 43531-A	DIN 43531-A	DIN 43531-A	DIN 43531-A	DIN 43531-A	DIN 43531-A	DIN 43531-A	6.3
	6.4	Рабочее напряжение батареи/номинал. емкость батареи	В/А*ч	48 / 500	48 / 500	48 / 625	48 / 750	48 / 625	48 / 750	48 / 625	48 / 750	6.4
	6.5	Вес батареи минимальный/максимальный	кг	673 - 743	673 - 743	813 - 899	962 / 1064	813 / 899	962 / 1064	813 / 899	962 / 1064	6.5
Прочее	8.2	Рабочее давление гидросистемы для навесных агрегатов v	бар	180	180	180	180	180	180	180	180	8.2
	8.3	Уровень шумового воздействия на оператора с кабиной/без кабины	дБ	65	65	65	65	65	65	65	65	8.3

t От нижней точки вил

8 Сиденье на пневмоподвеске (FLM80). Стандартная версия. 953 мм с высоким шасси.

: Без защитного ограждения

w Добавить 32мм с защитным ограждением

m Величина h6 допускает погрешность +/- 5мм

v Величина максимального потока отображается на дисплее J Режим удлиненного интервала работы выключен, гидравлическая система не используется

В таблице приведены технические характеристики электропогрузчиков в следующей комплектации: высота подъема вил мачты Clear View - 3360 мм, а мачты Hi-Vis - 3430 мм, 2-х секционная мачта без св.ободного хода вил (LFL) со стандартной кареткой и длиной вил 1000 мм, установлены режим максимальной мощности HPR и аккумуляторная батарея стандарта DIN.